

TRIPLE BUSE

" Burlesque, allègre, tonique, en rires et en couleurs "



FICHE TECHNIQUE - Information

Configuration frontale pour salle de théâtre
Durée du spectacle = 60 minutes
Distribution et équipe technique: 4 personnes

PLATEAU :

Volume scénique requis :

Minimum : Ouverture : 6m / Profondeur : 5m / Hauteur : 3m

Maximum : Ouverture : 8m / Profondeur : 8m / Hauteur : 5m

Pendrillonage à l'Italienne, noir (1 fond + 3 plans.)
Plancher / Sol recouvert d'un tapis de danse noir.

Eclairage : 24 circuit dimmer

Sonorisation : 1 Amplification en 4 points adaptée à la salle.

La compagnie apporte :

- 1 ordinateur portable pour la diffusion audio
- 1DI ou carte son - câblage
- Pour la lumière, 1 console PC Chamsys Wyng

Temps technique :

Installation : 5 heures (pointage, installation porte & décor)

Il est possible une installation de 3h (Sous conditions)

A condition que nos besoins techniques soient pré-installés.

Dans le cadre de roulement avec autres spectacles :

- Mise en place du décor
- Installation: 40 minutes
- Désinstallation: 15 minutes

MERCI DE REGARDER :

- Notre plan d'éclairage et plateau d'installation.
- Envoyez-nous votre plan technique de salle.
- Nous venons avec une proposition d'adaptation (si besoin).

Théâtre Physique
Gestuel sans paroles
Spectacle familial
Tout Public dès 5 ans
Durée : 60 minutes



Technical Contact :

Directeur Technique : Filippo Cavinato

Tel : +32 (0)497.40.49.49

Mail : filippo.cavinato@gmail.com

Set **TECHNIQUE** - **DECOR** - *Triple Buse*

ÉLÉMENTS DE SCÈNE :

Tous les éléments qui sont sur et autour de la scène.

Sur scène :

- 1 portemanteau en bois (200 cm),
- 2 bureaux (60 x 80 x 80 cm),
- 2 tabourets sur rouleau,
- 2 veste de costume,
- 1 golfeur de ballon,
- 1 paire de patins à roulettes,
- 1 tube en carton (90 cm x 60 cm x 120 cm),
- 59 boîtes carrées en carton (30 x 30 cm),
- 10 boîtes en carton non pliées de 30 x 30 cm,
- 1 main Scotch,
- 1 porte avec bande en PVC

Autour de la scène :

- 1 trotinette, 1 balance,
- 1 matelas (60 x 140cm),
- 8 boîtes carrées de carton (30 x 30 cm),
- 1 balle Moon Led, 1 paire de bâtons de ski, 1 chapeau,
- 1 guitare à cheveux, 1 collier de fleurs, 1 main de scotch,
- 1 caisse carrée guidée + contrôle,
- 1 planche de bois de saut (120 x 40 cm).

DISPOSITION SCÉNIQUE :

Particularité du spectacle (décor suspendu.)

1 Suspension sur perche d'une porte à lamelles P.V.C

Hauteur 2,90 m / Largeur 1 m

Avec source de lumière intégrée Dimmer / 16 amp / Shuko

Prévoir une couverture noire pour la découverte ci-dessus

MERCI DE REGARDER :

Envoyez-nous votre plan de salle technique.

Nous venons avec une proposition d'adaptation à la salle.

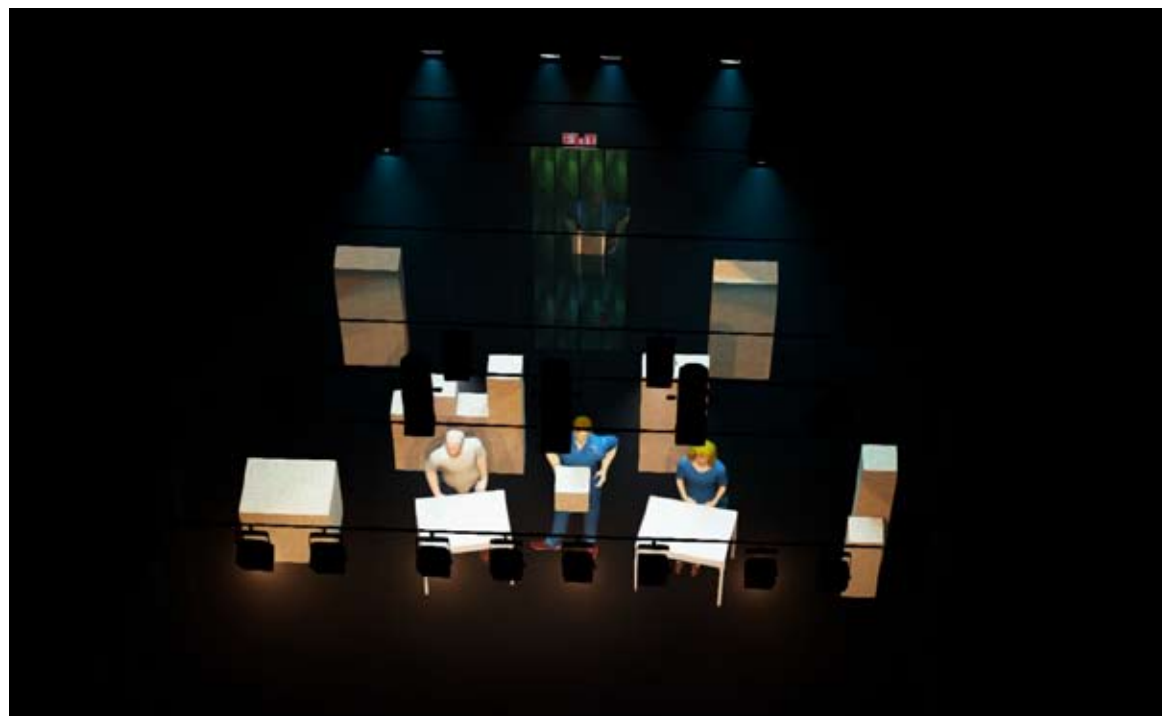

ILLUSTRATED Map : PORTE PVC SUSPENDUE

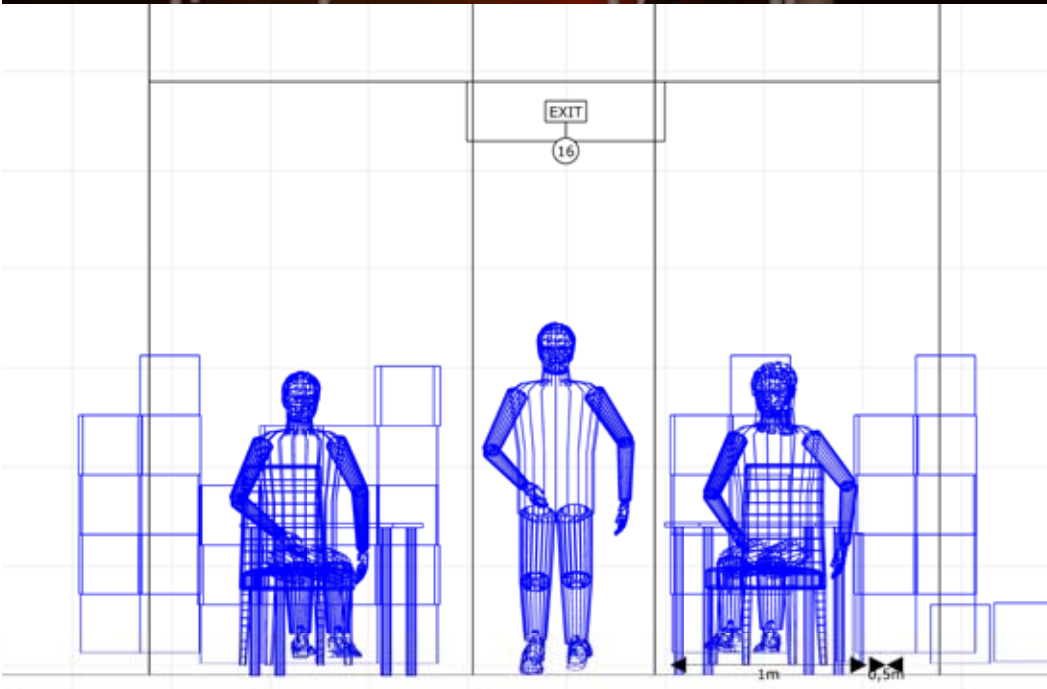
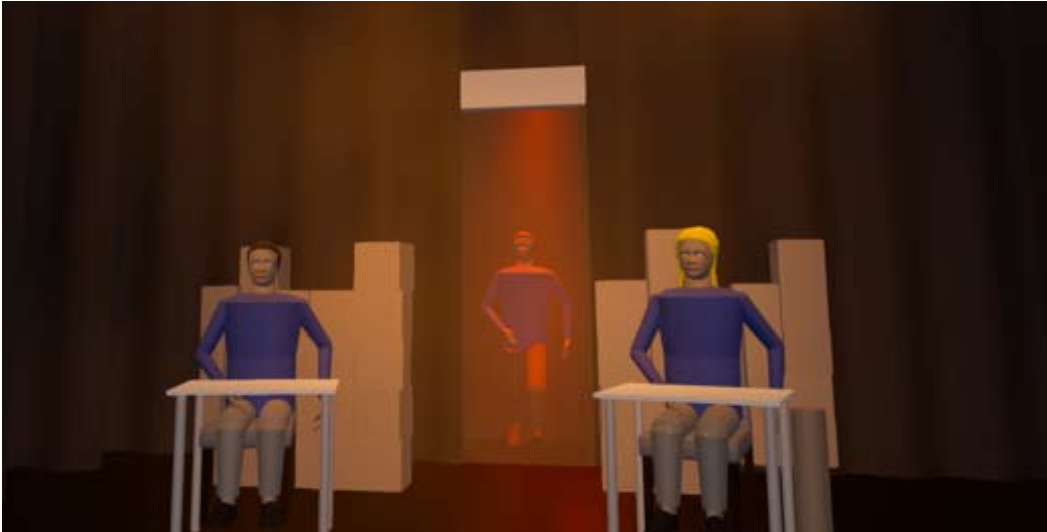

Triple Base	Cell : +32 497 40 49 49
	email : filippo.cavinato@gmail.com
Filippo Cavinato	05_2019
	Triple Base_02_Foc

TECHNIQUE - Triple Buse

SON : Diffusion adaptée au lieu de représentation

Une façade adaptée à la salle, plus deux retour placé en arrière scène ou en side

- 1 amplification en 4 points adaptée avec diffusion en façade lointaine.
- 2 retours latéraux

REGIE : Le régisseur de la compagnie assure la conduite lumière & son.

Merci de placer la régie lumière et son en salle, de façon ergonomique.

PERSONNEL (à négocier suivant le type de salle) :

- 1 régisseur général pendant notre présence dans le lieu : prise de décisions.
- 1 technicien (sondier, électricien et machiniste/cintriez) durant le service (5h00) précédant le spectacle : montage accessoires, réglages lumières, son et conduite
- 1 technicien machiniste dès la fin du spectacle pour un service d'une heure : démontage du spectacle.

PLANNING : Prévoir un temps d'installation et un réglage technique de la compagnie d'au moins 4 heures (si la lumière de pré-implantation a été réalisée avant l'arrivée de la compagnie). Temps d'installation et réglage moyen: 5 heures

IMPORTANT : Prévoir la fin de la pré implantation de la lumière et du son avant l'arrivée de la compagnie et du régisseur.

DISPOSITION SCÉNIQUE : Voir carte illustrée

Particularité du spectacle (décor suspendu.)

Suspension sur une perche d'une porte à lamelles P.V.C.

Hauteur 2,90 m / Largeur 1 m, avec source de lumière intégrée (circuit 17) .

LUMIERE : Le plan d'implantation lumière est une base de travail. Pour une grande salle, nous utiliserons au mieux le matériel supplémentaire. A l'inverse, pour les salles moins équipées, une réduction est possible, en accord avec notre régisseur. Un plan d'implantation spécifique pourra être réalisé, dans la mesure où vous nous aurez fait parvenir les plans de votre lieu et la liste du matériel disponible.

L'implantation lumière (raccordement & patch) sera effectuée avant l'arrivée de la compagnie.

Triple Buse



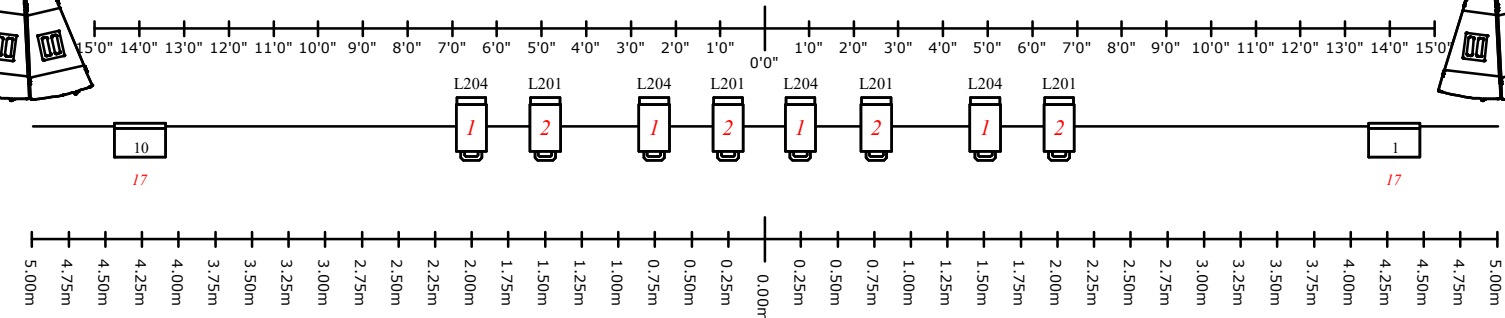
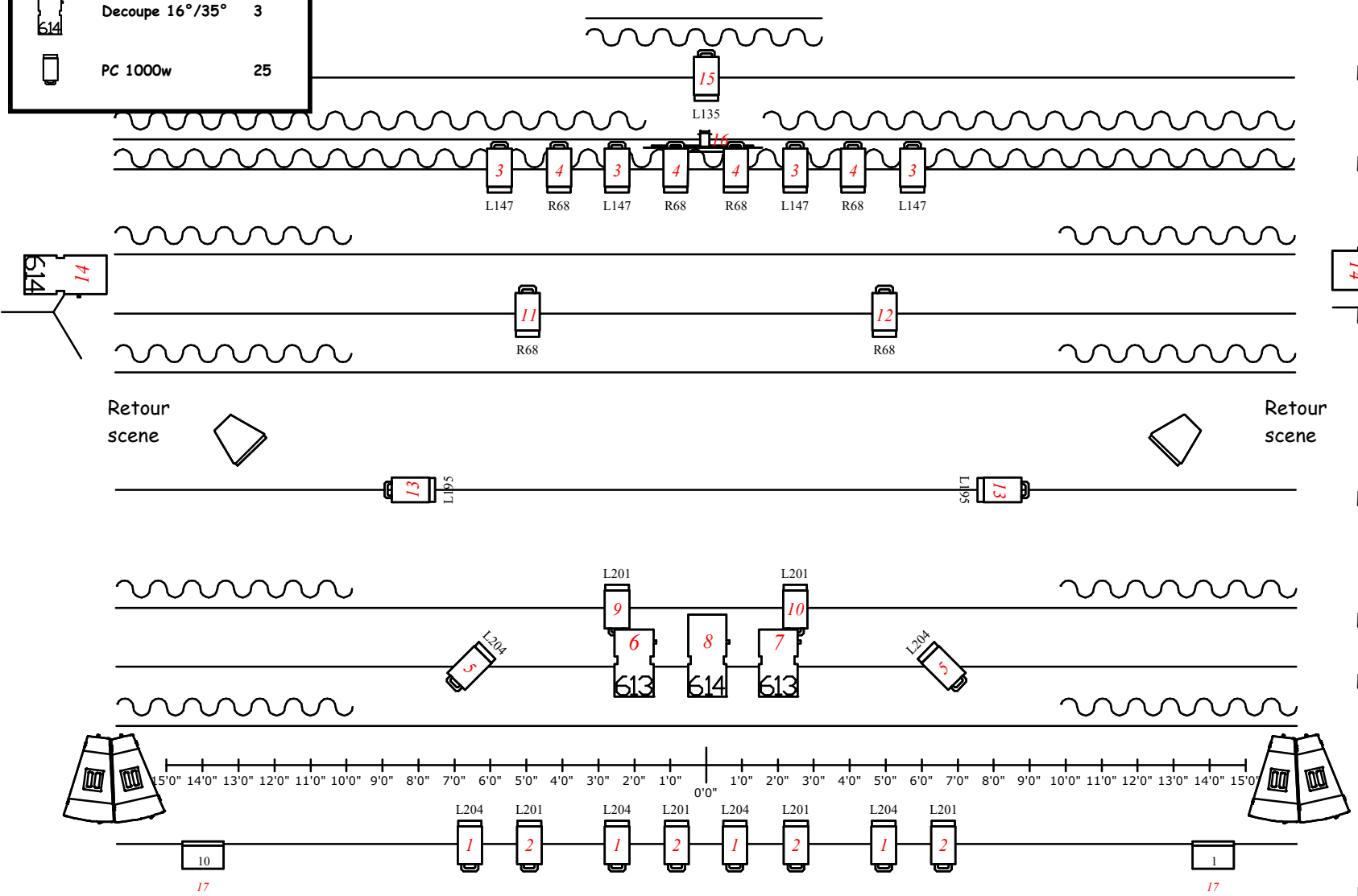
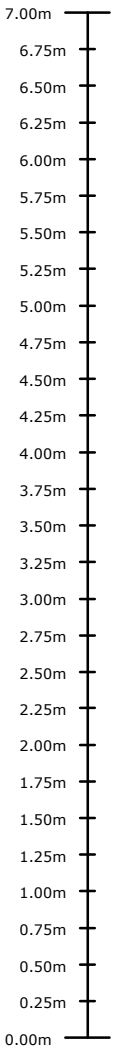
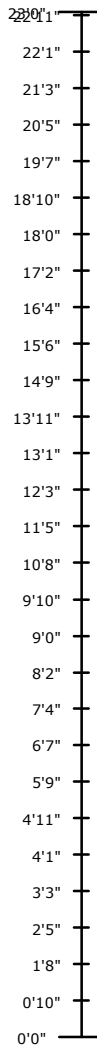

Cie Plat pays ! & Cie Odile Pinson

Filippo Cavinato Phone : +32 497 40 49 49 email : filippo.cavinato@gmail.com

	Exit 300w By Cie	1
	Decoupe 28°/54°	2
	Decoupe 16°/35°	3
	PC 1000w	25



Projecteurs

-  PC 1000W (25)
-  614SX (3)
-  SALLE (2)
-  613SX (2)
-  EXIT _ Cie (1)

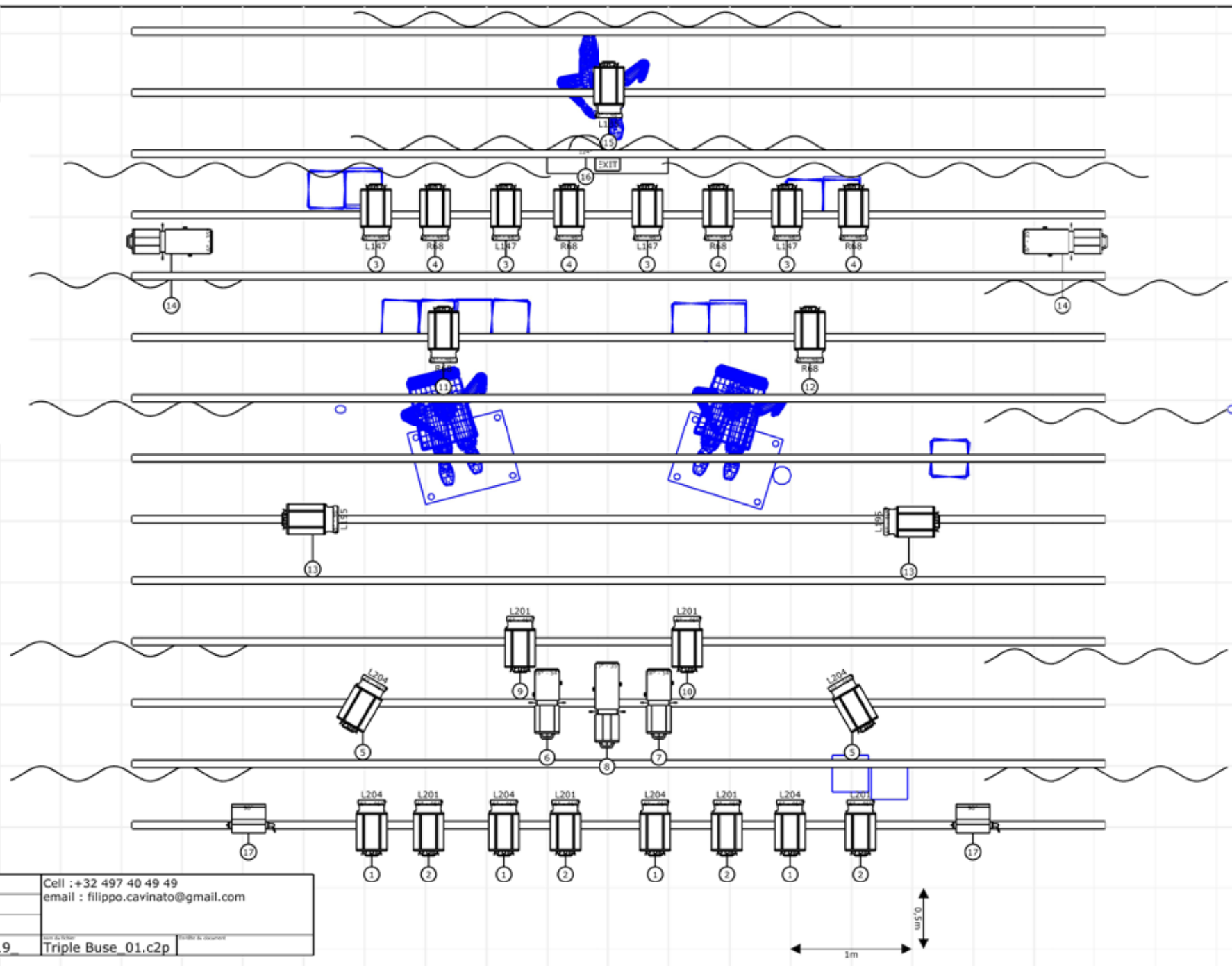

Triple Buse		Cell : +32 497 40 49 49	
Date de projet		email : filippo.cavinato@gmail.com	
Date de mise			
Projeteur par		Triple Buse_01.c2p	
Filippo Cavinato	05_2019		

TECHNIQUE FESTIVAL - Triple Buse

FONCTIONNEMENT DU SPECTACLE / FESTIVAL

Pour un montage rapide et pour faciliter l'exécution de la répétition du spectacle, Dans le cadre d'un roulement avec d'autres spectacles pour les changements de plateau. Une fois la pré-implantation, l'assemblage, le pointage, le marquage réalisés, l'installation du décor prend 40 min et la désinstallation du décor prend 15 min maximum.

Nos besoins :

- * 1 système de son / 2 lumières pour l'installation d'éclairage /
- 1 support pour l'installation de la porte P.V.C. sur le poteau
- * 4 personnes pour le changement de plateau le jour de la représentation

MERCI DE REGARDER :

- Notre plan d'éclairage et plateau d'installation.
- Envoyez-nous votre plan de salle technique.
- Nous venons avec une proposition d'adaptation à la pièce.

Technical Contact :

Directeur Technique : Filippo Cavinato

Tel : +32 (0)497.40.49.49

Mail : filippo.cavinato@gmail.com



**Plat
AYS!
Compagnie**
Production Artistique

Compagnie du Plat pays ! Asbl

Association de production Artistique.
Siège social : 203, rue d'Onnezies
7380 Baisieux – Belgium

Mail : info@cieduplatpays.be
Web : www.cieduplatpays.be

Triple Buse est présenté depuis mai 2014 en Belgique et à l'étranger.



*Il a notamment été programmé dans le cadre du **Festival Théâtre au Vert** à Thoricourt (Belgique) en 2014, aux **Rencontres de Théâtre Jeune Public de Huy** (Belgique) en 2015, à la 34e édition du **Festival International des Arts du Mime & du Geste - MIMOS** à Périgueux (France), en sélection officielle lors de la 17e édition de la **Biennale Internationale des Arts de la Scène - CINARS** à Montréal (Canada) en 2016, à la 3e édition du **Festival « Voix du Geste »** à Braine-Le-Comte / Soignies (Belgique) en 2017. Mention du spectacle « **Coup de Coeur Jeunesse Pointes-aux-Trembles 2018.** » Réseau Accès Culture Montréal (Canada), Sélectionné dans la programmation de la 39e édition du **FESTIVAL ASSEMBLY** au **Festival d'Edimbourg Fringe 2019** (Écosse).*

À propos de l'origine de la production : « Made in Belgium »

La compagnie du Plat pays et Odile Pinson collaborent pour la première fois pour écrire et créer un spectacle poétique et humoristique. Les deux compagnies créent des œuvres mêlant théâtre gestuel et théâtre d'objets, elles créent un langage visuel, métaphorique et poétique singulier. Les créations se concentrent sur l'homme, le monde, nos comportements sociaux en prenant avec humour des sujets hors de leur environnement ordinaire, afin de les rendre accessibles au plus grand nombre et aux plus jeunes.
